

Prasoowijarki

i-B10+, FBP, VBP



www.kuhn.com



be strong, be **KUHN**



i-BIO+, FBP, VBP

NAJWYŻSZA JAKOŚĆ KISZONKI PRZY NAJNIŻSZYCH KOSZTACH



NASZE PODSTAWOWE WARTOŚCI:

WYDAJNOŚĆ

Naszym celem jest tworzenie maszyn, które zwiększą Twoje zyski. Wysoka wydajność to kluczowy czynnik decydujący o sukcesie prasy. Prasowijarki KUHN to maszyny wyposażone w wiele unikatowych rozwiązań zapewniających szybki zwrot z inwestycji.

OKRĄGŁE BELE

Doskonale uformowane, spójne, okrągłe bele to rezultat jakiego oczekują wszyscy klienci. Ponad 35-letnie doświadczenie w dziedzinie prasowania i owijania bel sprawia, że tworzone przez nas maszyny są w stanie formować bele o dużym zagęszczeniu nawet w najbardziej wymagających warunkach.

NIEZAWODNOŚĆ

Aby maszyna pracowała z maksymalną wydajnością, musi być niezawodna. Firma KUHN oferuje najszerszą i najbardziej wszechstronną gamę pras związających na rynku, w których wykorzystano proste lecz skuteczne rozwiązania techniczne pozwalające maksymalnie ograniczyć przestoje. Prasy KUHN to maszyny na których można polegać.

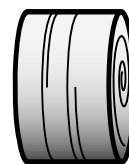
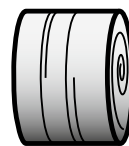

MODEL	Ø 125	Ø 80 - 160	Ø 80 - 185
i-BIO+	x		
FBP 3135	x		
VBP 3165		x	
VBP 3195			x



i-BIO+, FBP, VBP

ZAPROJEKTOWANE PRZEZ KUHN, WYKONANE PRZEZ KUHN

PRZEDSTAWIAMY PRASOOWIJARKI DO BEL OKRĄGŁYCH

Prasoowijarki do bel okrągłych KUHN zostały zaprojektowane, aby zmaksymalizować jakość kiszonki oraz Twój zwrot z inwestycji. KUHN oferuje szeroką gamę prasoowijarek, które spełniają indywidualne oczekiwania użytkowników i są dostosowane do różnych warunków roboczych. Prasoowijarki KUHN wyposażone w innowacyjne rozwiązania zapewniają rolnikom i usługodawcom na całym świecie maksymalne korzyści.

i-BIO+ to lekka prasoowijarka o wyjątkowo kompaktowych wymiarach. Dzięki niewielkiej wadze i dużej zwrotności KUHN i-BIO+ doskonale nadaje się do pracy na pagórkowatym terenie oraz na podmokłych łąkach z wąskim dojazdem.

Prasoowijarka stalokomorowa FBP 3135 została zaprojektowana z myślą o najcięższych warunkach pozyskiwania kiszonki na całym świecie. Dzięki mocnej konstrukcji oraz innowacyjnym opcjom, ta maszyna zwiększy dochodowość Twojego gospodarstwa.

Stworzone na bazie serii premium VB 3100, prasoowijarki zmiennokomorowe 3165 i 3195 to bardzo wszechstronne maszyny. Wyposażone w specjalnie zaprojektowaną komorę prasowania, gwarantują najwyższą jakość pracy w warunkach zbioru szerokiej gamy upraw.



i-BIO+



FBP 3135



VBP 3165



VBP 3195



**PRASOOWIJARKI
KUHN TO NAJWYŻSZA
JAKOŚĆ KISZONKI
PRZY NAJNIŻSZYCH
KOSZTACH**

REGULACJA PODAWANIA MATERIAŁU



Prasy KUHN zapewniają wydajne podawanie materiału do komory prasowania. Wahliwie zawieszony szeroki podbieracz w modelach z rotorem doskonale dostosowuje się do ukształtowania terenu, pozwalając na zbiór materiału w najtrudniejszych warunkach roboczych.

INTEGRAL ROTOR

Wszystkie modele OPTIFEED i OPTICUT są wyposażone w technologię INTEGRAL ROTOR, która jest dostępna dla całej gamy naszych produktów. Ten prosty, bezobsługowy zespół podający gwarantuje wysoką wydajność roboczą w każdych warunkach. Niewielka odległość między rotorem a palcami podbieracza zapewnia płynne podawanie materiału. Konstrukcja tego wymuszonego systemu podawania pozwala zwiększyć prędkość jazdy i podnieść wydajność roboczą, jednocześnie ograniczając straty w plonach. Rotor INTEGRAL jest wyposażony w zęby wykonane z blachy trudnościeralnej Hardox®. Hardox® łączy w sobie ekstremalną twardość i wytrzymałość w celu ograniczenia zużycia zębów wirnika.

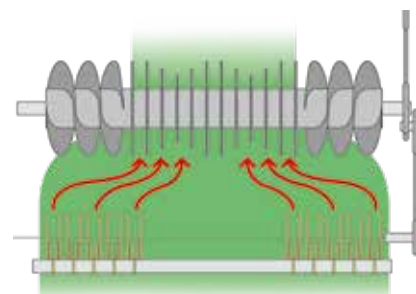

HARDOX®
WEAR PLATE

TYP ZESPOŁU INTEGRAL ROTOR	i-BIO+	FBP 3135	VBP 3165	VBP 3195
OPTICUT – długość cięcia 14 – 70 mm	◆ (Podłoga DROPFLOOR, Funkcja GROUP SELECTION)	◆ (Podłoga DROPFLOOR, Funkcja GROUP SELECTION)	◆ (Podłoga DROPFLOOR, Funkcja GROUP SELECTION)	◆ (Podłoga DROPFLOOR, Funkcja GROUP SELECTION)
OPTICUT – długość cięcia 23– 45 mm	◆ (Podłoga DROPFLOOR, Funkcja GROUP SELECTION)	◆ (Podłoga DROPFLOOR, Funkcja GROUP SELECTION)	◆ (Podłoga DROPFLOOR, Funkcja GROUP SELECTION)	◆ (Podłoga DROPFLOOR, Funkcja GROUP SELECTION)



GROUP SELECTION

ZESPOŁY PODAJĄCE

Rotory z zespołem tnącym KUHN OPTICUT (OC) zostały zaprojektowane pod kątem nieograniczonej wydajności podawania i najwyższej jakości cięcia. Rotory z zespołem tnącym OC wyposażone w zęby o eliptycznych kształtach są uznawane przez użytkowników za jeden z najlepszych systemów docinających na rynku. Pasza jest prowadzona i ściągana na noże na samym początku procesu, co zapewnia większą płynność podawania i wydajność cięcia materiału przy minimalnym zapotrzebowaniu na moc, a także zapobiega niepożądanym zatorom.

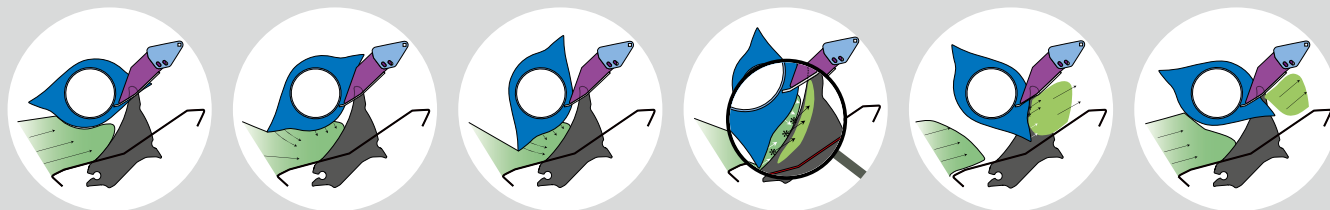

OPTICUT 14

INTEGRAL ROTOR z 14-nożowym zespołem tnącym OPTICUT został zaprojektowany tak, aby zapewnić równomierne podawanie materiału do prasy i uzyskać najwyższą wydajność roboczą. Teoretyczna długość cięcia 14-nożowego systemu OPTICUT wynosi 70 mm. Każdy nóż jest zabezpieczony sprężyną przed uszkodzeniem na wypadek kontaktu z ciałem obcym. Dzięki opcji GROUP SELECTION operator może wybrać ile noży chce używać: 0, 4, 7, 7 lub 14.



OPTICUT 23

Mocnymi stronami systemu INTEGRAL ROTOR z 23-nożowym zespołem tnącym OPTICUT jest intensywne cięcie i system mechanicznego zabezpieczenia. Teoretyczna długość cięcia 23-nożowego systemu OPTICUT wynosi 45 mm. Każdy nóż jest zabezpieczony sprężyną przed uszkodzeniem na wypadek kontaktu z ciałem obcym. Dzięki opcji GROUP SELECTION operator może wybrać ile noży chce używać: 0, 7, 11, 12 lub 23.



ZESPÓŁ PODAJĄCY

DLA TWOJEJ WYGODY...



DROPFLOOR

Podłoga i noże mogą zostać opuszczone hydraulicznie w przypadku zablokowania rotora, w wygodny sposób bez potrzeby wychodzenia z kabiny ciągnika. Po usunięciu zatoru podłoga z nożami w łatwy sposób jest z powrotem podnoszona.

ROZŁĄCZANIE ROTORA

W przypadku pracy w ekstremalnych warunkach, standardowe sprzęgło rozłączające rotor stanowi drugie zabezpieczenie. Operator może dzięki temu związać i wyrzucić belę z komory prasowania przed ponownym rozpoczęciem pracy.

Zarówno funkcja rozłączania rotora, jak i system DROPFLOOR umożliwiają szybkie usunięcie zatoru i wznowienie prasowania. W prasowijarce i-BIO+ rotor rozłączany jest ręcznie, podczas gdy modele VBP i FBP są seryjnie wyposażone w hydrauliczne rozłączanie rotora.





W PEŁNI AUTOMATYCZNY SYSTEM UDRAŻNIANIA ROTORA (DOSTĘPNY SERYJNIE TYLKO W WERSJI VBP I FBP)

Sprzęgło chroniące przed przeciążeniem prasy jest aktywowane w przypadku zablokowania wlotu do prasy przez pobierany materiał. Funkcja DROPFLOOR automatycznie obniża podłogę, a noże są cofane. Informacja o wykonywanych działaniach jest wyświetlana na terminalu operatora. Po ponownym włączeniu WOM rotor uruchamia się i przeprowadza materiał bez do komory prasowania. Podłoga podnosi się (funkcja DROPFLOOR) i noże automatycznie wracają do położenia roboczego.



1
Operator jest informowany o zablokowaniu zespołu podającego sygnałem akustycznym i komunikatem na terminalu. Zespół podający jest zabezpieczony sprzęgłem krzywkowym głównego napędu.



2
Po rozłączeniu WOM przez operatora prasa automatycznie rozpoczyna sekwencję udrażniania. Najpierw z kanału wlotowego zostają wycofane noże, a następnie system DROPFLOOR opuszcza podłogę.



3
Po opuszczeniu sekcji noży i podłogi operator może ponownie załączyć WOM maszyny. Dzięki opuszczonej podłodze nagromadzony materiał można podać do maszyny.



4
W czasie pracy obroty rotora są nieustannie monitorowane. Ruch rotora oznacza usunięcie zatoru z zespołu podającego i aktywuje następny etap.



5
Po wykryciu prawidłowej prędkości rotora najpierw na swoje miejsce powraca podłoga. Później wszystko przebiega automatycznie, czas potrzebny do wykonania tej czynności jest skrócony do minimum.



6
Po ustawieniu podłogi w pozycji wyjściowej, na swoje miejsce powracają również noże. Niezależna praca opuszczonej podłogi i noży zapewnia bezpieczny i sprawny przebieg całego procesu.

FORMOWANIE IDEALNEJ BELI

Niezmienny, perfekcyjny kształt bel to jakość pod każdym względem. W mocno zbitych, okrągłych belach większość powietrza zostaje usunięta ze środka, co pozwala uzyskać wysoką jakość paszy.



SYSTEMY WIĄZANIA	i-BIO+	FBP 3135	VBP 3165	VBP 3195
SYSTEM WIĄZANIA SIATKĄ	◆	◆	◆	◆
SYSTEM WIĄZANIA SIATKĄ + FOLIĄ	◇	◇	◇	◇

WIĄZANIE SIATKĄ

System wiązania siatką z technologią aktywnego rozciągania nadaje beli zwarty kształt i zapewnia równomierne naprężenie siatki podczas całego cyklu wiązania. Siatka jest podawana do przedniej części komory prasowania, co gwarantuje jej natychmiastowe pobranie przez belę.

Innowacyjna konstrukcja KUHN zapewnia stałe naprężenie siatki podczas całego procesu wiązania. System owijania siatką pracuje z mniejszą prędkością niż prędkość obrotowa beli, dzięki czemu siatka jest nieustannie rozciągana do 10% bez ryzyka jej zerwania. Wstępne rozciągnięcie siatki zapewnia uformowanie beli, która utrzyma swoje zagęszczenie. System wiązania rozprowadza siatkę na krawędziach beli, co zapobiega powstawaniu kieszeni powietrznych po jej owinięciu folią i pozwala dłużej zachować wysoką jakość paszy.



SYSTEM WIĄZANIA BEL FOLIĄ

Od chwili zaprezentowania dwurołkowego systemu wiązania bel folią w modelu i-BIO+ w 2015 roku, rolnicy na całym świecie mogli przekonać się o korzyściach jakie zapewnia to wyjątkowe rozwiązanie. Teraz oferujemy również możliwość wiązania bel folią we wszystkich modelach FBP i VBP. Co świadczy o wyjątkowości tego oferowanego przez KUHN rozwiązania i dlaczego jest to odpowiedni wybór dla Ciebie?

Zdajemy sobie sprawę, że podczas zbioru paszy mamy niewiele okien pogodowych, dlatego aby uzyskać najwyższej jakości kiszonkę, musimy maksymalnie wykorzystać dobrą pogodę. Niezbędna w tym celu jest szybka, niezawodna i wszechstronna maszyna, która przede wszystkim zapewnia pozyskanie wysokiej jakości paszy.



Obejrzyj film



NAJWYŻSZA JAKOŚĆ KISZONKI

Według wiodącego brytyjskiego badania* istnieje potencjał do wyprodukowania dodatkowych 15 litrów mleka z paszy owiniętej tylko folią w porównaniu z paszą owiniętą siatką i folią. Bele owinięte samą folią wykazywały wzmożoną fermentację i mniejsze straty SM, czego rezultatem jest wyższa jakość paszy dla zwierząt gospodarskich.

* Owijanie w systemie folia+folia (F&F): Badanie w terenie, dr Dave Davies, Silage Solutions Limited (2014).



ŁATWE USUWANIE I RECYKLING FOLII

Ponieważ folia nie zaczepia się o źdźbła można ją w łatwy sposób usunąć z beli. Przekłada się to na duże oszczędności czasu podczas wykonywania codziennych prac, zwłaszcza w warunkach ujemnych temperatur.

Bele owinięte samą folią to także oszczędność czasu i pieniędzy w gospodarce odpadami. Ponieważ stosowany jest tylko jeden rodzaj materiału, recyklingowi wystarczy poddać samą folię.



ZACHOWANIE WŁAŚCIWOŚCI W CZASIE PRZECHOWYWANIA

Nieprawidłowo uformowane bele są nie tylko trudniejsze w obsłudze, ale również związane z tym naprężenia folii mogą skutkować pogorszeniem wartości odżywczych paszy.

Owijanie bel folią pomaga w utrzymaniu prawidłowego kształtu bel podczas długiego okresu przechowywania. Dzięki zastosowaniu rozciągliwej folii, największy nacisk jest na cylindryczną powierzchnię, co prowadzi do uzyskania idealnego kształtu beli.

MOŻESZ ZAOSZCZĘDZIĆ MINIMUM 37% NA KOSZTACH WIĄZANIA FOLIĄ PRZY ZASTOSOWANIU INNOWACYJNEGO SYSTEMU KUHN

Opatentowany przez firmę KUHN system wiązania folią wykorzystuje dwie standardowe rolki folii rozciągliwej o szerokości 750 mm. Eliminuje to konieczność stosowania specjalnej szerokiej folii, co upraszcza zarządzanie materiałami eksploatacyjnymi. Wiązanie folią podnosi jakość kiszonki, poprawia kształt i stabilność beli oraz ułatwia jej rozwijanie.

Zastosowanie standardowej folii pozwala uzyskać znacznie wyższy współczynnik początkowego rozciągnięcia w porównaniu z konwencjonalnymi systemami do wiązania szeroką folią. Pozwala to obniżyć koszty wiązania folią o 37%. Naciągnięta, zlepiona warstwami folia jest w stanie wytrzymać uszkodzenia, co eliminuje ryzyko rozsądzenia beli lub ześlizgnięcia się z niej folii podczas przenoszenia beli z prasy do owijarki.

System wiązania folią KUHN TWIN-Reel wydłuża interwały wymiany folii o kolejne 30%. Wymiana rolki nie wymaga konieczności dźwigania i zakładania ciężkich szerokich rolek folii w górnej części maszyny. Przełączanie pomiędzy systemem wiązania folią, a siatką odbywa się bez konieczności wyjmowania rolek folii i siatki z maszyny.



DOSKONAŁE OWIJANIE BEL



Firma KUHN jest pionierem w dziedzinie technologii prasowania i owijania bel. Rezultatem tego jest szeroka oferta przełomowych i innowacyjnych systemów: INTELLIWRAP, owijanie 3D i wiązanie folią. Połączenie tych trzech technologii zapewnia najlepsze z możliwych rozwiązań.

INTELLIWRAP

System INTELLIWRAP wykorzystuje zaawansowaną elektronikę i hydraulikę do monitorowania procesu owijania i stale kontroluje nakładanie poszczególnych warstw folii, zapewniając dużą elastyczność pracy. Owinięcie beli ma kluczowe znaczenie w całym procesie, ponieważ jest niezbędne dla jak najlepszej konserwacji i fermentacji wartościowych upraw. W zależności od indywidualnych preferencji, warunków uprawy i okresów przechowywania, ilość warstw folii (4, 5, 6, 7, 8, 9 itd.) może być łatwo regulowana.



Wybór 5 warstw folii

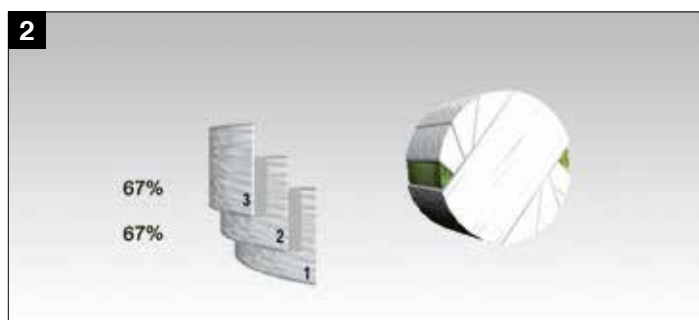

Bela zostaje owinięta 3 warstwami folii z 67% zakładką

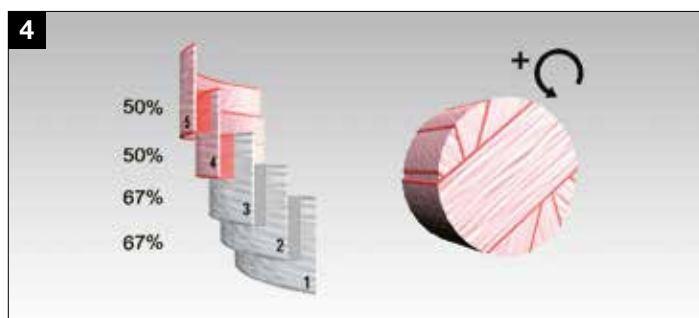
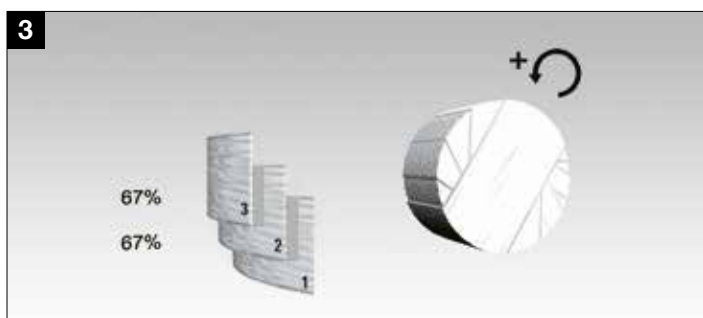

Ostatnie 2 warstwy nakładają się w 50%



Opracowane przez firmę KUHN owijanie 3D to innowacyjna technika nakładania folii na okrągłe bele. System zapewnia bardziej równomierne i wydajne rozprowadzenie folii na całej powierzchni beli. Owijanie 3D rozpoczyna się od nałożenia warstwy folii tam, gdzie jest ona najbardziej potrzebna: na wrażliwych na uszkodzenia krawędziach beli. Podczas owijania cylindrycznej powierzchni beli spod folii zostaje usunięte więcej powietrza, dzięki czemu beła zachowuje swój kształt nawet po długim czasie magazynowania.

Zastosowanie systemu INTELLIWRAP, owijania 3D i wiązania folią zapewnia dobrze uformowane, szczelnie zamknięte bele i pozwala utrzymać wysoką jakość kiszonki przez długi okres jej przechowywania.



Bela pokryta w 60%



Bela pokryta w 75%



Bela pokryta w 100%

SYSTEMY OWIJANIA	i-BIO+	FBP 3135	VBP 3165	VBP 3195
INTELLIWRAP	◆	◆	◆	◆
INTELLIWRAP + 3D	-	◇	◇	◇
WIĄZANIE FOLIĄ	◇	◇	◇	◇

PRACUJ Z MAKSYMALNĄ WYDAJNOŚCIĄ

Kluczem do osiągnięcia wysokiej wydajności roboczej jest praca z dużą prędkością oraz ograniczenie przestojów do minimum. Maszyny KUHN z innowacyjnym wyposażeniem zostały zaprojektowane właśnie z myślą o tym. Zwłaszcza, jeśli chodzi o prasoowijarki, czas poświęcony na wymianę rolek folii powinien być skrócony do minimum.



NAPINACZE FOLII

Standardowe napinacze utrzymują folię o szerokości 750 mm i są wykonane z aluminium, odpornego na przywieranie kleju. Oba końce aluminiowych rolek mają stożkowy kształt, co gwarantuje prawidłową szerokość nakładanych warstw folii i zmniejsza ryzyko jej rozerwania. Specjalny, żebrowany profil rolek sprawia, że powietrze oraz zanieczyszczenia utrzymywane są z dala od folii. Rozmieszczenie napinaczy ułatwia wymianę rolek. Cicha i praktycznie bezobsługowa przekładnia zębata w wersji podstawowej zapewnia wstępne rozciągnięcie folii w wymiarze 70%.

Gdy folia na jednej z rolek skończy się lub zostanie zerwana operator może zredukować prędkość owijania o połowę w celu dokończenia beli jedną rolką folii. Jako wyposażenie opcjonalne dostępny jest czujnik końca/zerwania folii, który automatycznie ostrzega operatora o braku folii lub jej zerwaniu.





SZYBKA WYMIANA FOLII

Aby jak najszybciej wymienić folię i ograniczyć przestoje do minimum, schowek na folię jest umieszczony w strategicznym miejscu na maszynie, w odległości zaledwie kilku kroków od owijarki.

Schówek i napinacze są umieszczone miejscu zapewniającym najbardziej ergonomiczny sposób wymiany folii.

VISION PACK

Pracuj w dzień i w nocy, dzięki opcjonalnemu pakietowi Vision Pack dla modeli FBP i VBP, który składa się z 7 świateł roboczych LED.



INTUICYJNE INTERFEJSY UŻYTKOWNIKA

Kluczem do osiągnięcia wysokiej wydajności roboczej jakiej oczekujesz od swojej maszyny KUHN jest interfejs użytkownika. Uważnie słuchamy opinii rolników, dzięki czemu rozwijamy nasze rozwiązania elektroniczne i uzupełniamy je o żądane funkcje. Celem jest zapewnienie podglądu na pracę maszyny w dowolnej chwili oraz dostęp do funkcji sterowania w zasięgu ręki operatora, co pozwala w pełni kontrolować pracę maszyny.



CCI 800

CCI 800 wyznacza nowe standardy w obsłudze nowoczesnych maszyn ISOBUS. Ekran dotykowy w połączeniu z systemem operacyjnym CCI.OS zapewnia łatwą obsługę. CCI 800 z panoramicznym wyświetlaczem o przekątnej 8 cali posiada optymalną wielkość pozwalającą na skupienie się na jednej aplikacji. Unikatowym rozwiązaniem dla tej klasy urządzeń jest wyświetlanie dwóch dodatkowych aplikacji bez przysłaniania głównej aplikacji.



CCI 1200

CCI 1200 to nasz najnowocześniejszy terminal sterujący w standardzie ISOBUS. Został on wyposażony w kolorowy wyświetlacz o przekątnej 12,1" z możliwością programowania podglądu. Przykładowo, użytkownik może wybrać jednocześnie ekran kamery oraz interfejs użytkownika. Urządzenie jest kompatybilne z wieloma aplikacjami CCI i może być wykorzystywane w rolnictwie precyzyjnym. Terminal CCI 1200 jest dostarczany wraz ze skrzynką do bezpiecznego przechowywania nieużywanego terminala.



ELEKTRONIKA

	i-BIO+	FBP 3135	VBP 3165 - 3195
ISOBUS - bezpośrednio na ciągniku	◆	◆	◆
CCI 800 - KOMPATYBILNY Z ISOBUS	◇	◇	◇
CCI 1200 - KOMPATYBILNY Z ISOBUS	◇	◇	◇

PEŁEN ZAKRES WIDOCZNOŚCI

Prasowijarki mogą być wyposażone w system kamer KUHN zapewniający optymalną widoczność i bezpieczeństwo wokół maszyny. Zestaw składa się z kamery z oddzielnym monitorem lub kamery, która może być podłączona do terminala CCI 1200.





PROCESS VIEW

Interfejs użytkownika PROCESS VIEW w modelach FBP i VBP zapewnia ciągły dostęp do bieżących informacji o stanie procesów roboczych realizowanych przez maszynę. Pozwala wybrać, który proces jest uruchamiany automatycznie, a który manualnie. Każdy proces może być w dowolnej chwili wstrzymany.



PROCESY ROBOCZE

Wszystkie procesy są wyświetlane na terminalu ISOBUS. Modele VBP i FBP pokazują zespół podający (automatyczne udrażnianie rotora – AUTO DEBLOCK) oraz owijanie folią jako oddzielne procesy. Proces oznaczony kolorem zielonym jest w danej chwili realizowany. W procesie oznaczonym kolorem czerwonym wystąpił problem, o którym operator jest informowany z wykorzystaniem sygnału akustycznego i wizualnego.

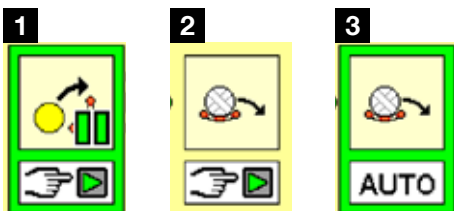

PEŁNA KONTROLA

Dotknięciem palca można wstrzymać realizację procesu [1] lub wybrać pracę w trybie ręcznym [2] lub automatycznym [3]. Dzięki temu intuicyjnemu rozwiązaniu, z maszyną może pracować każdy operator, a Ty od razu skorzystasz z rozwiązań zwiększających wydajność roboczą.





i-BIO+

Bale In One

KONCEPCJA i-BIO+



ZWROTNOŚĆ

Wyjątkowa konstrukcja modelu i-BIO+ z systemem owijania wbudowanym w komorę prasowania, umożliwia wykonanie dwóch zadań jedną maszyną. Ta kompaktowa i lekka prasowijarka waży zaledwie 3700 kg, co sprawia, że jest bardzo zwinna i szczególnie sprawdza się na małych lub podmokłych polach, pagorkowatym terenie, a także na wąskich drogach dojazdowych.

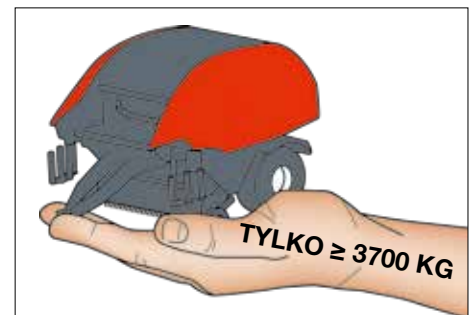



FORMOWANIE BEL

Aby uformować zbierany materiał w mocno zagęszczone bele o jednakowych wymiarach, proces prasowania musi być jak najbardziej wydajny i jednocześnie delikatny dla paszy. Komora prasowania w modelu i-BIO+ składa się z 18 stalowych walców o żebrowanym profilu zapewniających płynne obracanie się beli. Sześć dolnych walców prasy tworzy idealny stoł do owijania, który jest w pełni bezpieczny dla folii. Wbudowane w komorę płyty ze stali nierdzewnej zmniejszają tarcie i zapewniają znaczne ograniczenie zapotrzebowania na moc.



Płyty ze stali nierdzewnej o niskim współczynniku tarcia



i-BIO+**Bale In One**

OWIJANIE I WIĄZANIE BELI FOLIĄ



SZYBKIE OWIJANIE

Po uniesieniu górnej części komory prasowania, bela jest gotowa do natychmiastowego owinięcia. Przenoszenie beli nie jest konieczne. Za stół owijarki służy dolna część komory prasowania. Unikatowym rozwiązaniem w modelu i-BIO+ jest pierścień, na którym zamontowane są dwa napinacze. Obracają się one wokół beli z bardzo dużą prędkością (do 50 obr./min.). Owinięcie beli 6 warstwami folii zajmuje tylko 18 sekund.

Zawory proporcjonalne zapewniają płynne przyspieszanie i zwalnianie owijania, nie powodując uszkodzeń folii. Po całkowitym zabezpieczeniu beli, jest ona delikatnie wyładowywana przez maszynę.

OBCINACZE FOLII

Dwa pionowe obcinacze są hydraulicznie wysuwane z dolnej części komory prasowania, aby przytrzymać i odciąć folię. Ich konstrukcja umożliwia złapanie folii na całej jej szerokości. Folia przytrzymywana jest przez zacisk, a następnie ściągana w zwarty pas i obcinana zanim bela zostanie wyładowana. Zacisk hydrauliczny przytrzymuje folię do rozpoczęcia owijania kolejnej beli.



NASZE SPECJALISTYCZNE ROZWIĄZANIE i-BIO+



Podczas rozpoczęcia cyklu owijania folią rolki znajdują się w pozycji pionowej. Dzięki temu materiał jest bezpośrednio i trwale nawijany na belę jako 2 pasy.



Po owinięciu beli folią obie rolki przechodzą w pozycję poziomą. Dzięki zastosowaniu dwóch rolek folia ma pełną szerokość już po mniej więcej połowie obrotu beli.



Liczbę warstw można w wygodny sposób ustawić za pomocą terminala ISOBUS. Wysoki współczynnik wstępnego rozciągnięcia obniża zużycie folii o 30%, a nawet więcej w przypadku stosowania folii wstępnie naciągniętych.



Po cyklu wiązania (siatką lub folią) można rozpocząć cykl owijania. Dzięki unikatowej konstrukcji prasowijarki i-BIO+ przenoszenie beli nie jest konieczne, co ogranicza koszty owijania.



Oryginalnym rozwiązaniem zastosowanym w prasowijarce i-BIO+ jest pierścień owijający z dwoma napinaczami folii. Bala jest błyskawicznie owijana folią, która stanowi szczelną barierę dla powietrza wokół beli.



Gdy bala jest już całkowicie zabezpieczona, zostaje delikatnie wyladowana z maszyny. Dzięki specjalnej konstrukcji komory prasowania bala odkładana jest z niewielkiej wysokości. Opcjonalnie maszynę można wyposażyć w stawiacz bel, który układa belę płaską stroną na podłożu.

ŁATWA WYMIANA ROLEK Z FOLIĄ

1. Odblokuj dźwignię i pchnij uchwyt, aby hydraulicznie opuścić rolki z folią do poziomu ramion.
2. Przechyl rolkę z folią.
3. Wsuń pustą rolkę i zastąp ją nową.
4. Wykonaj czynności w odwrotnej kolejności.

Dzięki unikatowemu, dwuszpulowemu systemowi TWIN-reel nie trzeba podnosić i zakładać ciężkich rolek szerokiej folii w górnej części maszyny.



PRZEGLĄD PRASOWIJARKI i-BIO+

NAJWAŻNIEJSZE ROZWIĄZANIA



1 Wzmocniony układ napędowy z wytrzymałymi łańcuchami IWIS

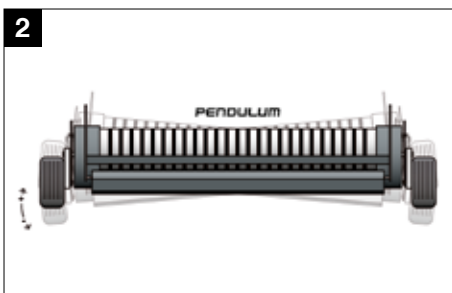

2 Podbieracz z zawieszeniem wahliwym

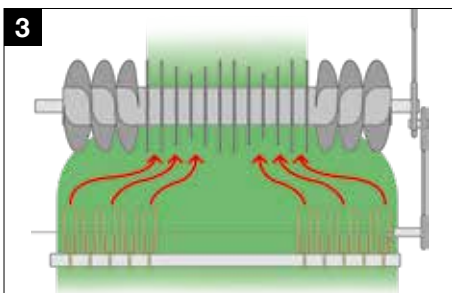

3 Zespół podający INTEGRAL ROTOR



4 Mechaniczne rozłączenie rotora



OPCJE



Automatyczny system smarowania łożysk
BEKA MAX



Opcjonalne wiązanie folią



Stawiacz bel: odkłada bele płaską stroną
na podłożu



Kilka opcji zaczepu w tym zaczep kulowy



Spawalnicz beli



Terminale sterujące CCI 800 i CCI 1200

SZYBKIE I NIEZAWODNE PRZENOSZENIE BEL



Aby zminimalizować przestoje i zmaksymalizować wydajność, konieczny jest system szybkiego przenoszenia beli. Boczne płyty prowadzące w prasowijarkach FBP i VBP gwarantują błyskawiczne i bezpieczne przenoszenie beli, nawet podczas pracy na stromych lub pochyłych polach. Stół owijarki wyposażony w 4 pasy, 2 poziome rolki oraz 4 boczne stożki zapewnia doskonałą przyczepność, płynne obracanie i dokładne nakładanie warstw folii na belę, niezależnie od jej kształtu. Udoskonalony system dwóch ramion podających przyspiesza przenoszenie bel nawet o 30%.

Pierwsze ramię podające (czerwone) przejmuje belę opuszczającą komorę prasowania. Stół owijający przechyla się do przodu i jest gotowy na przejęcie beli.

Korzyść: brak ryzyka stoczenia się beli z tyłu blatu do owijania podczas pracy na pochyłości.

Drugie ramię podające (niebieskie) przenosi belę na stół owijarki. Tylna kłapa prasy zamyka się automatycznie, podczas gdy drugie ramię podające jest nadal podniesione.

Korzyść: oszczędność czasu i zapobieganie staczaniu się bel z przodu blatu podczas pracy na spadku.

Stół owijarki powraca do pozycji poziomej, a drugie ramię podające zostaje opuszczone. Bela leży na stole i jest podparta przez cztery szerokie pasy i cztery boczne rolki.

Korzyść: niezależnie od średnicy beli, stół zapewnia jej odpowiednie podparcie i idealne warunki do owijania.

System owijania INTELLIWRAP z napinaczami folii umieszczonymi w bliskiej odległości od beli, gwarantuje jej szybkie owinięcie w trybie standardowym lub 3D (opcja).

Korzyść: pionowa pozycja napinaczy eliminuje ryzyko przedostawania się źdźbeł trawy pomiędzy warstwy folii podczas owijania. Dzięki temu warstwy folii szczelnie do siebie przylegają, co gwarantuje uzyskanie najwyższej jakości kiszonki.

Niska pozycja stołu zapewnia delikatne wyładowywanie bel w trakcie jazdy, zarówno automatyczne jak i manualne.

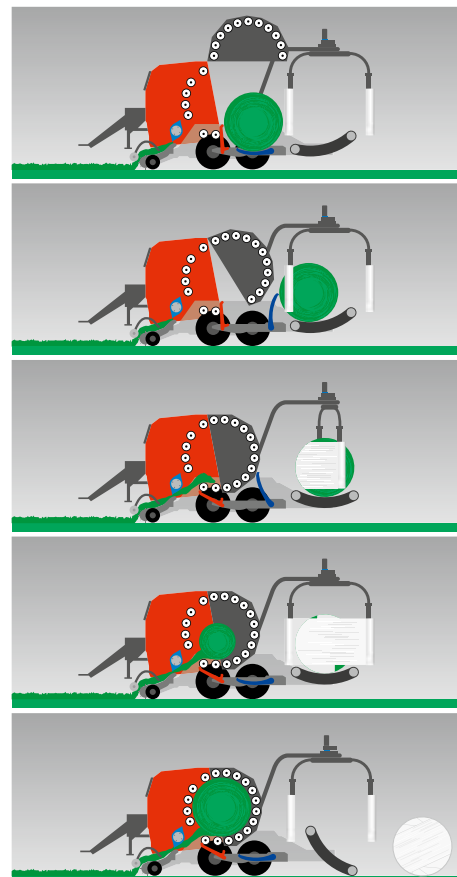



NOŻYCOWY OBCINACZ FOLII

Obcinacze nożycowe gładko odcinają folię i przytrzymują ją dla następnej beli. Ich unikatowa konstrukcja pozwala na rozciągnięcie folii w cienki pas przed obcięciem, co minimalizuje ryzyko jej poszarpania. Sprawna praca obcinaczy folii pozwala zwiększyć wydajność roboczą.



FBP - VBP**BALEPACK**

OWIJANIE I WIĄZANIE BEL FOLIĄ

Prasoowijarki VBP i FBP zapewniają dużą elastyczność pracy przez cały sezon. Można je wyposażyć w opatentowany*, dwuszpulowy system wiązania folią KUHN TWIN-reel, który sprawia, że maszyna jest jeszcze bardziej wszechstronna w warunkach zbioru materiału na kiszonkę. System wiązania folią TWIN-reel gwarantuje uzyskanie najwyższej jakości kisonki przy najniższych nakładach.

PEWNE ROZPOCZĘCIE CYKLU WIĄZANIA

Początkowe pasmo folii gwarantuje niezawodne rozpoczęcie wiązania i bezpieczny przebieg całego cyklu, co minimalizuje przestoje. Niezależnie od tego, czy jest wilgotno, czy pracujemy na pagórkowatym terenie, rozpoczęcie cyklu wiązania jest zagwarantowane. Dwa pasma folii zapewniają rozprowadzenie materiału wiążącego na górnej części beli. Nie jest konieczne podawanie w tym momencie dodatkowego materiału w komorze prasowania.

Po wciągnięciu do środka w postaci cienkiego pasma, folia jest szybko rozciągana na pełną szerokość beli. Kolejne oszczędności folii w porównaniu do konwencjonalnego systemu wiązania z wykorzystaniem szerokiej folii!

ODPOWIEDNIO PRZYSTOSOWANA KOMORA PRASOWANIA

KUHN VBP i FBP są wyposażone w specjalnie przystosowaną komorę prasowania, która zapobiega uszkodzeniom folii i gwarantuje, że wiązanie przebiega bez żadnych ograniczeń. Ramiona podające są wyposażone w specjalne gładkie rolki, które zapobiegają uszkodzeniom folii podczas przenoszenia beli.

SZYBKA ZMIANA Z JEDNEGO SYSTEMU NA DRUGI

System wiązania folią i siatką to dwa oddzielne zespoły, które umożliwiają operatorowi przewożenie zarówno folii jak i siatki w tym samym czasie. Przelączenie pomiędzy systemami jest łatwe i szybkie - nie wymaga zmiany rolek i nie jest do tego konieczne użycie narzędzi.

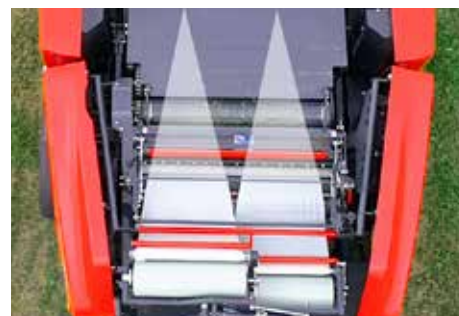

NASZA REKOMENDACJA: POŁĄCZENIE WIĄZANIA FOLIĄ I OWIJANIA 3D



Cykl wiązania folią rozpoczyna z rolkami ustawionymi w pozycji pionowej, co zapewnia niezawodne nałożenie folii w dwóch pasmach bezpośrednio na powierzchnię beli.



Po owinięciu beli folią obie rolki przechodzą w pozycję poziomą. Dzięki zastosowaniu dwóch rolek folia rozciągana jest na całą szerokość już po mniej więcej połowie obrotu beli.



Liczbę warstw folii można wygodnie ustawiać za pomocą terminala ISOBUS. Wysoki współczynnik rozciągliwości folii obniża jej zużycie o 30%, a nawet więcej w przypadku stosowania folii wstępnie rozciągniętych.



Bela opuszczająca komorę prasowania jest już w 60% pokryta folią. Stosowanie standardowej rozciągliwej folii samoprzylepnej do wiązania bel to pierwszy krok w tworzeniu nieprzepuszczalnej bariery dla tlenu. Folia nakładana na cylindryczną powierzchnię ścisła belę i dobrze przygotowuje ją do magazynowania.



Dobrze znany system owijania 3D wykorzystuje ten sam rodzaj folii, dzięki czemu może wykorzystać jej przyczepność i zapewnić szczelne połączenie z wcześniejszymi warstwami folii nałożonej podczas cyklu wiązania beli. Zapobiega to powstawaniu pęcherzy powietrza i nadaje belę bardziej walcowaty kształt. System owijania 3D nakłada folię tam, gdzie jest ona najbardziej potrzebna, czyli w pierwszej kolejności chroniąc krawędzie beli. Zapewnia to lepszą stabilność uformowanej beli w porównaniu do konwencjonalnych rozwiązań (2D). Po zakończeniu cyklu owijania 3D, bela jest pokryta folią w 80%.



System owijania sprawia, że bela jest w 100% pokryta folią rozciągliwą. Ponieważ wszystkie warstwy są ze sobą zlepione, folia stanowi doskonałą barierę dla tlenu, zapewniając utrzymanie wysokiej jakości kisonki przez cały okres przechowywania. Mocne owinięcie cylindrycznej powierzchni sprawia, że bele związane i owinięte folią przez prasowijarkę KUHN FBP zachowują swój kształt nawet przez długi czas magazynowania.

ŁATWA WYMIANA ROLEK Z FOLIĄ

1. Przechyl rolkę z folią.
2. Wsuń pustą rolkę i zastąp ją nową.
3. Powtórz krok 1 i 2 w odwrotnej kolejności
4. Opuszczanie i wkładanie folii do systemu wiążącego

Roleki są łatwe w użytkowaniu ze względu na ich ograniczony ciężar (nie więcej niż 27 kg). Wymagają podniesienia tylko na niewielką wysokość, a cały system jest przyjazny dla użytkownika, co sprawia, że wymiana rolek folii to proste zadanie.



OPTYMALNIE ZAKONSERWOWANA PASZA



KOMORA PRASOWANIA

Serce prasy stanowi komora prasowania zbudowana z 18 walców POWERTRACK. Nowe walce Power Track o symetrycznym profilu, zapewniają płynne obracanie się beli i wyjątkowo mocne zagęszczenie materiału w każdych warunkach roboczych. Charakteryzują się dużą trwałością, Są wykonane z wysokogatunkowej walcowanej stali (grubość 3,20 mm) i spawane laserowo z jednej strony. Minimalna odległość między walcami ogranicza straty materiału.

W najbardziej obciążonych punktach napędu walców, maszyna została wyposażona w dwurzędowe łożyska o średnicy mocowania 50 mm, gwarantujące prawidłowe formowanie bel w najtrudniejszych warunkach roboczych. Wszystkie łożyska są smarowane centralnie za pomocą portów smarujących, a jako opcja możliwe jest wyposażenie maszyny w system automatycznego smarowania łożysk BEKA MAX. Walce są wyposażone w specjalne wygarniacze, które trzymają materiał roślinny z dala od łożysk.



Wygarniacz wbudowany w walec



SZYBKIE OTWIERANIE TYLNEJ KLAPY

Mocne siłowniki hydrauliczne utrzymują klapę w pozycji zamkniętej i gwarantują formowanie bel o stałym rozmiarze przy maksymalnym zagęszczeniu materiału. Siłowniki spełniają rolę blokady hydraulicznej zapobiegając przeciążeniu prasy (POWER LOCK). Wysoce precyzyjne czujniki tylnej klapy monitorują zwijanie beli od momentu, gdy uzyska ona 80% swojej objętości. Wskaźnik przyrostu beli informuje operatora o przebiegu prasowania. Ponadto FBP 3135 umożliwia operatorowi prowadzenie prasy zgodnie z wyświetlanym na terminalu wskaźnikiem napełnienia lewej i prawej strony komory prasowania, co zwiększa komfort pracy. W rezultacie, formowane bele mają zawsze optymalny kształt i zagęszczenie. Otwieranie i zamykanie tylnej klapy trwa krócej niż 4,5 sekundy (przy wydatku oleju 60 l/min).



PRZEGLĄD PRASOWIJARKI FBP 3135

NAJWAŻNIEJSZE ROZWIĄZANIA



Wzmocniony układ napędowy z wytrzymałymi łańcuchami IWIS

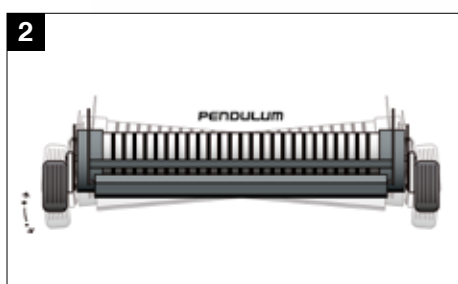

Podbieracz z zawieszeniem wahliwym

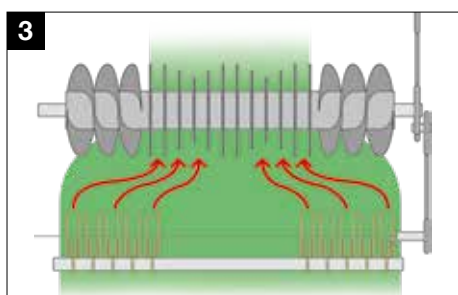

Zespół podający INTEGRAL ROTOR



Oddzielne sterowanie nożami/opuszczaną podłogą DROPFLOOR z kabiny ciągnika



Solidne i szerokie szczotki olejowe na łańcuchach: doskonale smarowanie

OPCJE



9 System ciągłego smarowania łańcucha BEKA MAX



8 Automatyczne smarowanie łożysk walców



6 Hydrauliczne rozłączenie rotora



7 Zawór proporcjonalny regulujący zgniot belki z kabiny ciągnika



System ważenia



Owijanie 3D



Wiązanie folią



Półpneumatyczne skrętne koła podporowe



4 kg zasobnik na smar



Terminale sterujące CCI 800 i CCI 1200

PROGRESSIVE DENSITY – ROZWIĄZANIE KUHN



System PROGRESSIVE DENSITY udowodnił swoją wysoką wartość we wszystkich prasach KUHN VBP. System zwiększa nacisk na belę w miarę jej powiększania, w efekcie czego powstaje mocna bela z bardzo twardą zewnętrzną warstwą.

JAK TO DZIAŁA?

W miarę formowania beli w komorze prasowania stopniowo wzrasta siła nacisku na ramieniu dociskającym pas wskutek działania dwóch siłowników hydraulicznych, sprężyny napinającej i wydłużania się ramienia. Wraz ze wzrostem średnicy beli, rośnie jej zagęszczenie. W efekcie uzyskujemy mocną belę z umiarkowanie zagęszczonym rdzeniem.

Dzięki zbitej warstwie zewnętrznej bele ze słomy będą mniej podatne na niekorzystne warunki pogodowe, a w przypadku kiszonki trwale zachowają swój kształt, co ułatwi ich składowanie i przenoszenie.

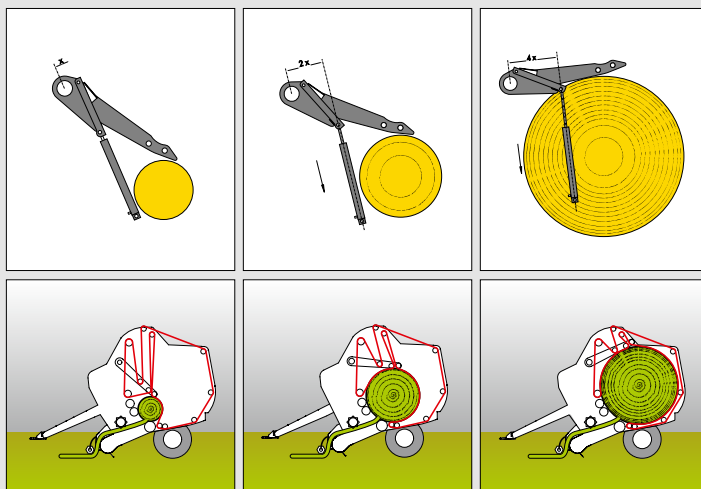

SZYBKE FORMOWANIE PERFEKCYJNYCH BEL

Komora prasowania w modelach z serii VBP 3100 jest zbudowana z 3 walców i 5 pasów, które zapewniają szybkie formowanie spójnego rdzenia. Nieregularny profil górnego walca zwiększa powierzchnię kontaktu z materiałem i ogranicza straty. Przedni segment prasy jest wyposażony w duży, gładki walec i w napędzany spiralny walec czyszczący, którego zadaniem jest zapobieganie gromadzeniu się materiału i zanieczyszczeń w maszynie.

System PROGRESSIVE DENSITY oraz przemyślana konstrukcja komory prasowania gwarantują za każdym razem doskonały rezultat pracy.



Komora prasowania VBP 3100



WYJĄTKOWA WSZECHSTRONNOŚĆ

Prasoowijarki KUHN VBP znane są z możliwości zbioru szerokiej gamy materiałów. W przypadku tych maszyn możemy zmieniać nie tylko średnicę produkowanych bel, ale również samo przeznaczenie maszyny. Wyobraź sobie możliwości takiej maszyny w Twoim gospodarstwie:

- Zbiór siana w belach o małej średnicy chętniej stosowanych w stajniach lub duże bele sianokiszonki o maksymalnym zagęszczeniu materiału.
- Zbiór bel kiszonki rano, zbiór słomy popołudniu i powrót do zbioru kiszonki wieczorem – taka maszyna zarabia na siebie przez cały dzień.
- Teraz ta prasoowijarka może zostać wyposażona w opatentowany*, dwuszpulowy system wiązania folią KUHN TWIN-reel, dzięki któremu maszyna staje się jeszcze bardziej wszechstronna w warunkach zbioru materiału na kiszonkę.



PRZEGLĄD PRASOWIJARKI VBP 3165-95

NAJWAŻNIEJSZE ROZWIĄZANIA



1
Druga rolka napędowa: gwarantuje prawidłowe prowadzenie pasa w każdych warunkach roboczych.

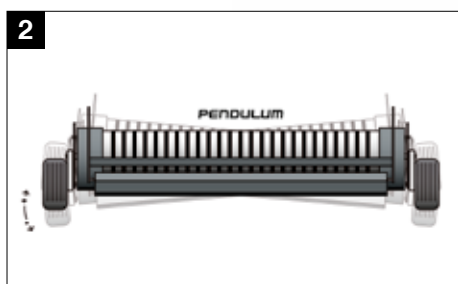

2
Podbieracz z zawieszeniem wahliwym

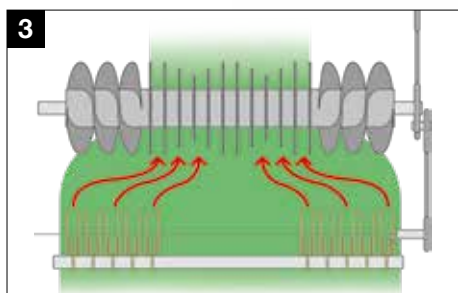

3
Zespół podający INTEGRAL ROTOR



4
Oddzielne sterowanie nożami/opuszczaną podłogą DROPFLOOR z kabiny ciągnika



5
Solidne i szerokie szcztoki olejowe na łańcuchach: doskonale smarowanie

OPCJE



10 Rolka dociskowa podbieracza z osłoną (Ø 217 mm) do ciężkiego pokosu



9 System ciągłego smarowania łańcucha BEKA MAX



8 Wzmocniony układ napędowy z wytrzymałymi łańcuchami IWIS + wzmocniony główny napęd 1¼" 20BH z chromowanymi utwardzonymi sworzniami



6 Wzmocnione krzyżaki wałów napędowych



7 Zawór proporcjonalny regulujący zgniot belki z poziomu kabiny



Owijanie 3D



Półpneumatyczne skrętne koła podporowe



Terminale sterujące CCI 800 i CCI 1200



System badania wilgotności



System ważenia

PRZED WSZYSTKIM JAKOŚĆ PASZY!



Czy wiesz, że możesz zaoszczędzić na koszcie zakupu koncentratów nawet 89 €/ha rocznie jeśli ograniczysz poziom zanieczyszczeń w paszy z 4 do 2%*? Jesteśmy po to, aby wspierać Cię w produkowaniu paszy najwyższej jakości.

Chcemy Ci przekazać naszą fachową wiedzę zdobytą w ciągu kilkudziesięciu lat produkcji maszyn do zbioru siana i kiszonki oraz doradzać jak produkować pełnowartościową paszę. Pomożemy Ci zrozumieć mocne strony naszych maszyn, tak abyś mógł wykorzystać ich potencjał do produkcji paszy najwyższej jakości.

Dzięki doświadczeniu KUHN zbierzesz doskonałą paszę:

**Minimalne
STRATY**

**Wysoka
WARTOŚĆ
ODŻYWCZA
I ENERGETYCZNA**

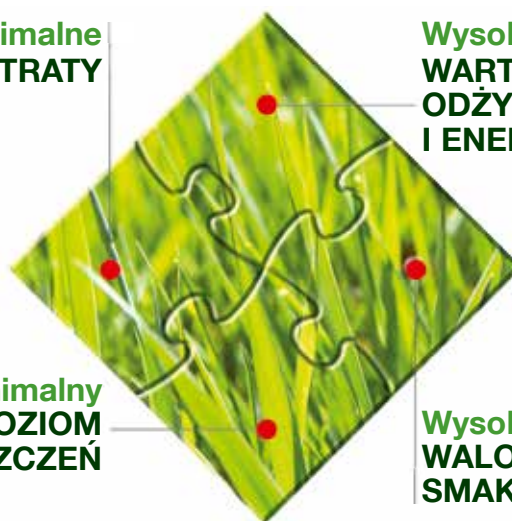

**Minimalny
POZIOM
ZANIECZYSZCZEŃ**

**Wysokie
WALORY
SMAKOWE**

*Źródło: Izba Rolnicza Weser-Ems, Niemcy.

Dowiedz się więcej na naszej stronie internetowej: www.zdrowapasza.pl



be strong, be **KUHN**

CZĘŚCI ZAMIENNE KUHN

TWORZONE Z NAJWYŻSZĄ PRECYZJĄ



Odlewnie i kuźnie należące do firmy KUHN oraz technologicznie zaawansowane procesy obróbcze pozwalają produkować wysokiej jakości części przygotowane na walkę z czasem. Możesz polegać na naszym doświadczeniu i oryginalnych częściach zamiennych KUHN. Korzystaj z naszego wsparcia technicznego za pośrednictwem sieci autoryzowanych dealerów KUHN.



DANE TECHNICZNE								
	i-BIO+		FBP 3135		VBP 3165		VBP 3195	
	OPTICUT 14	OPTICUT 23	OPTICUT 14	OPTICUT 23	OPTICUT 14	OPTICUT 23	OPTICUT 14	OPTICUT 23
Wymiary bel								
Średnica (m)	1,25		1,25		0,80 - 1,60		0,80 - 1,85	
Szerokość (m)	1,22		1,22		,20		1,20	
Podbieracz								
Szerokość podbierania (m)	2,30		2,30		2,30		2,30	
Liczba rzędów palców	5		5		5		5	
Odległość między palcami (mm)	61		61		61		61	
Rollka dociskająca pokos	Seryjnie		Seryjnie		Powiększona (Ø 217 mm)		Powiększona (Ø 217 mm)	
Pneumat. koła podbieracza	◆		◆		◆		◆	
Skrotne koła podbieracza	◇		◇		◇		◇	
Zespół podający								
Formowanie beli	Rotor z podwójnymi zębami i zespołem tnącym		Rotor z podwójnymi zębami i zespołem tnącym		Rotor z podwójnymi zębami i zespołem tnącym		Rotor z podwójnymi zębami i zespołem tnącym	
Teoretyczna długość cięcia (mm)	≥70	≥45	≥70	≥45	≥70	≥45	≥70	≥45
Zabezpieczenie noży	Indywidualne sprężynowe		Indywidualne sprężynowe		Indywidualne sprężynowe		Indywidualne sprężynowe	
GROUP SELECTION	0-4-7-7-14	0-7-11-12-23	0-4-7-7-14	0-7-11-12-23	0-4-7-7-14	0-7-11-12-23	0-4-7-7-14	0-7-11-12-23
Hydrauliczne rozłączanie rotora	◇		◆		-		-	
DROPFLOOR	◆		◆		◆		◆	
Automatyczny system udrażniania rotora DEBLOCK	-		◆		◆		◆	
Automatyczne czyszczenie noży	◆		◆		◆		◆	
System wiązania beli								
Wiązanie siatką	◆		◆		◆		◆	
Wiązanie siatką + sznurkiem	◇		◇		◇		◇	
Komora prasowania								
Typ komory prasowania	18 walców POWERTRACK		18 walców POWERTRACK		PROGRESSIVE DENSITY		PROGRESSIVE DENSITY	
Obsługa maszyny								
System sterowania	ISOBUS (CCI 800 / CCI 1200)		ISOBUS (CCI 800 / CCI 1200)		ISOBUS (CCI 800 / CCI 1200)		ISOBUS (CCI 800 / CCI 1200)	
Regulacja zgniotu beli	Terminal		Terminal		Terminal		Terminal	
Niezależny wybór noży/ DROPFLOOR	Terminal		Terminal		Terminal		Terminal	
Układ hydrauliczny								
Load Sensing	◆		◆		◆		◆	
Opony								
2 x 500/45-22.5	◆		-		-		-	
2 x 560/45R22.5	◇		-		-		-	
2 x 650/40R22.5	◇		-		-		-	
4 x 500/45-22.5	-		◆		◆		◆	
4 x 500/45R22.5 RIDEMAX	-		◇		◇		◇	
Wymiary maszyny i masa								
Długość (m)	4,50		6,46		6,60		6,60	
Wysokość (m)	2,25		2,73		2,92		2,92	
Szerokość (m)	2,75		2,99		2,99		2,99	
Masa min - max (kg)	3700 - 4500		5600 - 6300		5400 - 6300		5400 - 6300	
Zapotrzebowanie na moc								
Minimalne zapotrzebowanie na moc ciągnika (kW / KM)	80 / 109		80 / 109		80 / 109		80 / 109	
◆ seryjnie ◇ opcja - = niedostępne								

i-BIO+, FBP, VBP

ZAPROJEKTOWANE PRZEZ KUHN, WYKONANE PRZEZ KUHN

Zapoznaj się z pełną gamą pras i owijarek KUHN



1. Prasы stałokomorowe – 2. Prasы zmiennokomorowe – 3. Wielkogabarytowe prasы kostkujące – 4. + 5. + 6. Owijarki do bel okrągłych i prostopadłościennych

Znajdź najbliższego dealera marki KUHN na naszej stronie internetowej www.kuhn.com



Odwiedź nasze kanały na YouTube.



www.kuhn.com

Twój dealer KUHN

KUHN – MASZYNY ROLNICZE SP. Z O.O.

Jelonek k/ Poznań - Ul. Orzechowa 1, 62-002 Suchy Las

Tel.: 61 812 52 35

Informacje zawarte w niniejszym dokumencie są podawane jedynie w celach informacyjnych i nie mają charakteru wiążącego. Nasze maszyny są zgodne z obowiązującymi przepisami obowiązkowymi w kraju dostawy. Na potrzeby lepszego zobrazowania określonych detali niektóre zabezpieczenia prezentowane w materiałach mogą nie znajdować się w pozycji roboczej. Podczas obsługi maszyn urządzenia te muszą znajdować się w położeniu zgodnym z wymaganiami podanymi w instrukcjach obsługi i montażu. Nie wolno przekraczać dopuszczalnej masy całkowitej ciągnika, jego udźwigu i maksymalnego nacisku na oś i opony. Nacisk na przednią oś ciągnika musi zawsze odpowiadać przepisom kraju dostawy (w Europie musi wynosić minimum 20% masy własnej ciągnika). Zastrzegamy sobie prawo do zmiany konstrukcji, specyfikacji lub wymienionych materiałów bez uprzedzenia. Maszyny i urządzenia w tym dokumencie mogą być objęte co najmniej jednym patentem i/lub wzorem zastrzeżonym. Znaki towarowe zamieszczone w tym dokumencie mogą być zarejestrowane w jednym lub kilku krajach.

Znajdź KUHN również tutaj:

